

L'AUDITORI
BARCELONA

presenta



Girasons

Girasons

Concert dissenyat per als més petits que viuran aquesta experiència envoltats de música!

Sis músics amb diferents instruments entre els que destaquem el piano, la flauta travessera, el clarinet, el fagot, percussió i l'arpa celta, interpreten obres que compositors de diferents èpoques han escrit per a nens o dedicats a la infantesa.

Fitxa artística

Marina Rodríguez Brià Direcció musical

Alícia Pérez-Cabrero Direcció escènica

Valeria Civil Vestuari

Sandra del Cerro Ajudant de vestuari

Vero Cendoya Il·lustració

Marina Rodríguez Brià Piano

Clara Font Clarinet

Ramon Vilalta Flauta

Maria Crisol Fagot

Marc Vila Percussió

Josep Maria Ribelles Arpa celta

Informació pràctica

Espectacle: concert

Gènere: Infantil (a partir d'1 any) i familiar

Durada: 50 minuts

Materials: DVD amb imatges de l'espectacle, CD-llibre, dossier pedagògic i programa de mà.

L'AUDITORI Barcelona
Departament de desenvolupament
igrimalt@auditori.cat
www.auditori.cat
93 247 93 00 – 378

Girasons - Fitxa tècnica

ESPAI ESCÈNIC - DIMENSIONS

| | |
|----------------|-------|
| AMPLE BOCA: | 8mts. |
| FONS ESCENARI: | 8mts. |
| ALÇADA PINTA: | 6mts. |

MAQUINÀRIA

- Càmera negra ja instal·lada
- 3 barres electrificades, contrapesades o motoritzades, emplaçades segons el plànol de llums.
- 1 barra electrificada al pont de sala o balconades laterals
- Escala per baixar a platea pel mig o els laterals de l'escenari

IL·LUMINACIÓ

- 19 PC 1kW
- 6 PAR 64 n°5
- 4 quarsos asimètrics 1kW
- 5 retalls 1kW 25-50°
- 24 canals de DIMMER de 2,5KW amb protocol DMX 512
- Taula de llums
- Tot el material ha d'estar complet i en perfecte estat d'ús, amb viseres, grapes... També hi ha d'haver estoc de cablejat elèctric.

BACKLINE

- Piano de cua C-3, degudament afinat a 4.42

MATERIAL D'ATREZZO PER A L'ESCENARI

- 3 cadires negres (no plegables)
- 1 tauleta petita per posar els instruments

PERSONAL TÈCNIC

- 2 tècnics d'il·luminació

CAMERINOS

- 2 camerinos col·lectius amb aigua, miralls i calefacció
- Ampolles d'aigua tant per la funció com pel muntatge

Girassons

Auditori de Barcelona
Tècnica: Roc Latn (672158924)

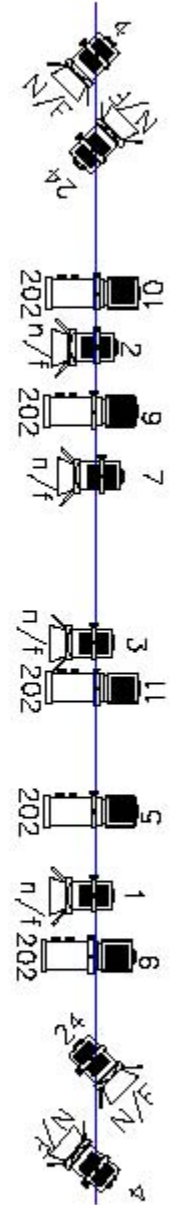
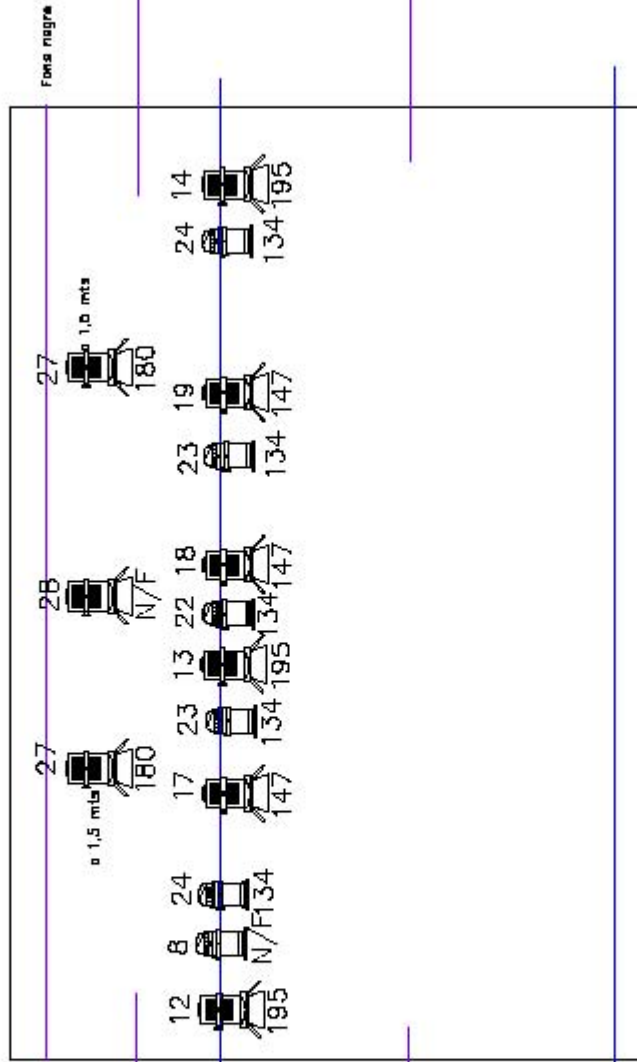

Girasons – Selecció musical

Repertori:

1. Kindermarsch (Marxa infantil). F.Schubert *
2. Golliwogg's cake walk – Children's corner. C. Debussy *
3. Suite Dolly – Berceuse. G.Fauré *
4. Canción infantil. Tradicional asturiana **
5. Na Marieta Lola/ Tengo una muñeca. Tradicional *
6. Jack-in-the-box – Prélude. E.Satie *
7. Infantines. G.Tailleferre *
8. Course. G.Tailleferre *
9. Polichinello. H.Villa-Lobos
10. En vacances – Mimi en Marquise (minuet). D. de Sévécac *
11. Kalimba fantasy. Marc Vila
12. Jeux d'enfants – La toupie (Jocs d'infants, La baldufa). G.Bizet *
13. Ma mère l'oye – Pavane de la Belle au bois dormant (Mare oca, Pavana de la Bella dorment del bosc). M.Ravel
14. Allegro. I.Stravinsky *
15. Galop. I.Stravinsky *
16. Jo sé una cançó. Tradicional catalana *
17. Dansa de l'ós. R.Schumann *
18. Music box. A. Liadov *
19. Danses populaires romaneses (Danses 1, 5 i 6). Béla Bartók *

* Arranjaments de Joan Josep Gutiérrez

** Arranjaments de Josep Maria Ribelles



Girasons – El concert

Girasons és una proposta musical per a nens a partir d'un any.

Per a molt compositors, el món dels nens ha estat font d'inspiració: les seves joguines, els somnis i el son, el moviment, les danses, el jocs i les festes... I moltes músiques al llarg de la història s'han dedicat als infants, en ocasions com el naixement, l'aniversari... O dedicatòries als fills i filles dels compositors. Algunes obres tenen caràcter pedagògic, és a dir que estan pensades per a l'aprenentatge i escrites de manera especial per a ser interpretades pels nens.



Les peces que configuren aquest concert tenen identitats molt diferenciades (èpoques, estils, instrumentació, caràcter, textura, tempos, ritmes...), però en totes elles hi trobem aquests punts de trobada i confluència.

El concert gira al voltant de tres eixos: l'esmentada relació dels compositors amb el món dels nens, la instrumentació que s'ha fet per aquesta ocasió i que ens permet conèixer timbres nous i a la vegada trobar timbres ja coneguts i la sinèrgia de la música en moviment.

L'AUDITORI:EDUCA

El Servei Educatiu de L'Auditori va néixer l'any 2000 i, des de llavors, ha promogut espais d'intercanvi, de dinamització i de renovació de l'educació musical a Catalunya. L'èxit de les seves propostes ha suscitat gran interès i l'ha posicionat com a referent internacional.

L'objectiu principal de L'Auditori:Educa és afavorir la presència de la música de qualitat en la vida quotidiana de les persones. Volem que la música toqui l'ànima de cada persona que vingui als nostres concerts, que impacti, que captivi, que emocionï, que faci riure i plorar, i que tots se sentin capaços de gaudir sense necessitat de saber música.

Tots els concerts que L'Auditori:Educa programa, estan dissenyats i produïts pel mateix departament i reuneixen unes característiques molt concretes que busquen l'objectiu final d'**impactar per interessar**, essent la música l'única protagonista dels concerts.

Es treballa amb intèrprets reconeguts i amb una sòlida experiència escènica, i no s'expliquen els continguts durant les representacions. Ens proposem que el públic que ve als concerts pugui **aprendre sense ser ensenyat**. Busquem l'escolta continuada i ens plantegem **que sigui difícil deixar d'escoltar**.

La gran sensibilitat que existeix des de diferents àmbits socials per a l'educació i la cultura musical, i l'èxit de les propostes del Servei Educatiu, ha anat generant un creixement de la demanda d'activitats, que es tradueixen avui en les seves diferents línies d'actuació: els concerts familiars, els concerts escolars, la formació per a pares i professors, cantates i concerts participatius.

Cada any es realitzen al voltant de 45 sessions de formació musical per a 8.000 persones i prop de 60 activitats participatives dirigides al públic escolar i familiar, escoles de música, corals infantils, professionals de la música, professionals de la pedagogia, famílies, col·lectius desfavorits i públic en general. Així mateix, cada temporada es programen al voltant de 350 concerts als que hi assisteixen al voltant de 180.000 persones, entre concerts escolars, familiars i participatius.

A més, és membre fundador de ROCE (Xarxa d'Organitzadors de Concerts Educatiu) i sosté la presidència des de la seva creació. Aquesta associació opera en l'àmbit espanyol i té com a objectiu coordinar accions educatives entre les parts associades i estimular la seva cooperació, promoure el disseny de projectes educatius i conscienciar a la societat de la importància d'aquests.

L'AUDITORI:FORA DE L'AUDITORI

Tota aquesta activitat que té lloc en L'Auditori es descentralitza a la resta de l'estat, Europa i altres països del món a través del departament de desenvolupament.

Des de la seva creació l'any 2005, hem realitzat més de 900 concerts i activitats, entre concerts familiars i activitats participatives. L'èxit d'aquestes propostes ha permès que 250.298 assistents gaudeixin de la nostra música fora de Barcelona.

La gira del concert *El metall y sus colores*, patrocinada per la Fundació "La Caixa", ha estat representada al llarg d'aquests anys en nombroses ciutats espanyoles, reunint més de 80.000 assistents.

A més, tots els nostres concerts familiars surten de gira pel territori català i espanyol: *Corda i descorda*, *El poble de vent i de fusta*, *Girasons*, *Ma, Me, Mi...* *Mozart!* i *Wimoweh*.

En l'àmbit europeu, l'audiència de diferents ciutats ha pogut gaudir dels nostres concerts familiars. Hem actuat a Alemanya a la Triennale Musik de Colònia, en el Festpielhaus de Baden-Baden i a la sala Elbphilharmonie d'Hamburg. També hem actuat al The Sage en Gateshead (Anglaterra), a la Casa da Música de Porto (Portugal), i dins el Festival Cervantino a Guanajuato (Mèxic).

Des de l'inici de la seva descentralització en 2005, el creixement de l'activitat participativa *Cantània* fora de L'Auditori ha estat molt significatiu, aconseguint més de 150 representacions: Granollers, Mataró, Vilafranca, Olot, Manresa, Figueres, Terrassa i el Vendrell són les ciutats que han acollit aquest projecte, al que cada vegada s'hi estan sumant més poblacions. En l'àmbit estatal, Salamanca, Valladolid i Parla són les primeres ciutats espanyoles que s'han unit al projecte *Cantània*. La ciutat veneçolana de Caracas, amb la seva incorporació l'any 2010, ha suposat l'expansió del projecte fora del continent europeu.

L'Auditori:Educa als mitjans de comunicació

*"El projecte educatiu de L'Auditori de Barcelona, una iniciativa compartida del Ajuntament de Barcelona i la Generalitat de Catalunya, és gairebé amb tota seguretat la proposta educativa més sòlida de la seva classe que trobem a Espanya, dins de l'àmbit dels Auditoris, però també dels teatres d'òpera i teatres en general, companyies de dansa o teatre i un gran nombre de museus. El programa de L'Auditori destaca per dos motius, que combinats formen una mescla molt eficaç: la convicció de la institució i l'orientació pedagògica. Això el converteix en un buc insígnia de l'educació i la divulgació de la música". Scherzo. Abril 2009. *El buque insignia*. Por Pedro Sarmiento.*

*"Educar per escoltar. Entre les noves fórmules que es busquen per atreure més espectadors als concerts de música clàssica, mereixien una menció a part, sens dubte, els esforços de les grans institucions musicals envers la sensibilització musical dels més petits..." Revista Musical Catalana. Número 304. Febrer 2010. *Educar per escoltar*. Per Ana Maria Dávila.*

*"Els concerts del cicle L'Auditori:Educa ofereixen unes activitats que faciliten el treball educatiu musical que es realitza a les escoles i en el si familiar. Dirigits tant a nens com a pares, professors i educadors, aquests concerts i tallers busquen crear un efecte multiplicador que assegurí que els adults del demà tinguin una relació més profunda i natural amb la música, educant-los l'oïda des de petits..." Revista Barceloní. Número 3, Tardor 2009 – Hivern 2010. *Educar el oïdo*.*